

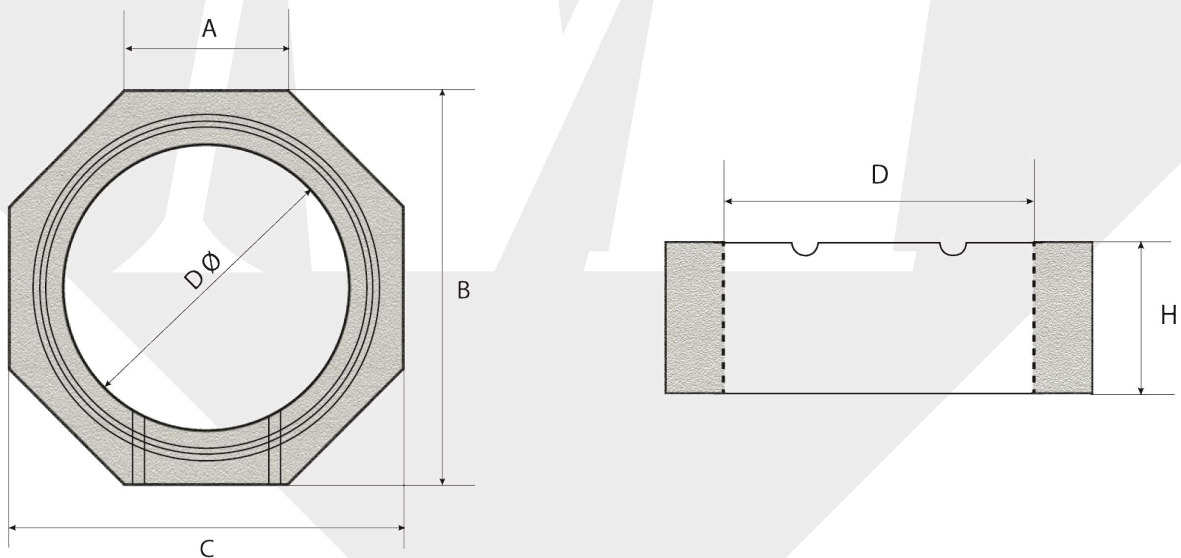

## ANELLO RAGGIUNGIQUOTA

### SCHEDA TECNICA

Prodotto in serie con calcestruzzo vibrato con classe di resistenza minima a compressione C32/40 (ex Rck 40 N/mm<sup>2</sup>) composto da: inerti di cava accuratamente selezionati, cemento ad elevata resistenza nelle classi CEM II/A-LL 42,5 R conformi UNI EN 197-1, essi costituiscono un impasto di tipo "asciutto" con bassa lavorabilità (Slump flow S1/S2). L'armatura è composta da trafilati d'acciaio B450A adeguatamente calcolato in base alle normali condizioni di utilizzo.



CODICE ARTICOLO	DESCRIZIONE	DIMENSIONI CM					PESO KG
		A	B	C	D	H	
212	ANELLO	33	80	80	61	12	65
213	ANELLO	33	80	80	61	25	130